

LENKSPURSTANGEN, LENKHEBEL UND STABILISATOR

In dieser Ausgabe werden die Komponenten für die Lenkung der Vorderräder zusammengebaut.

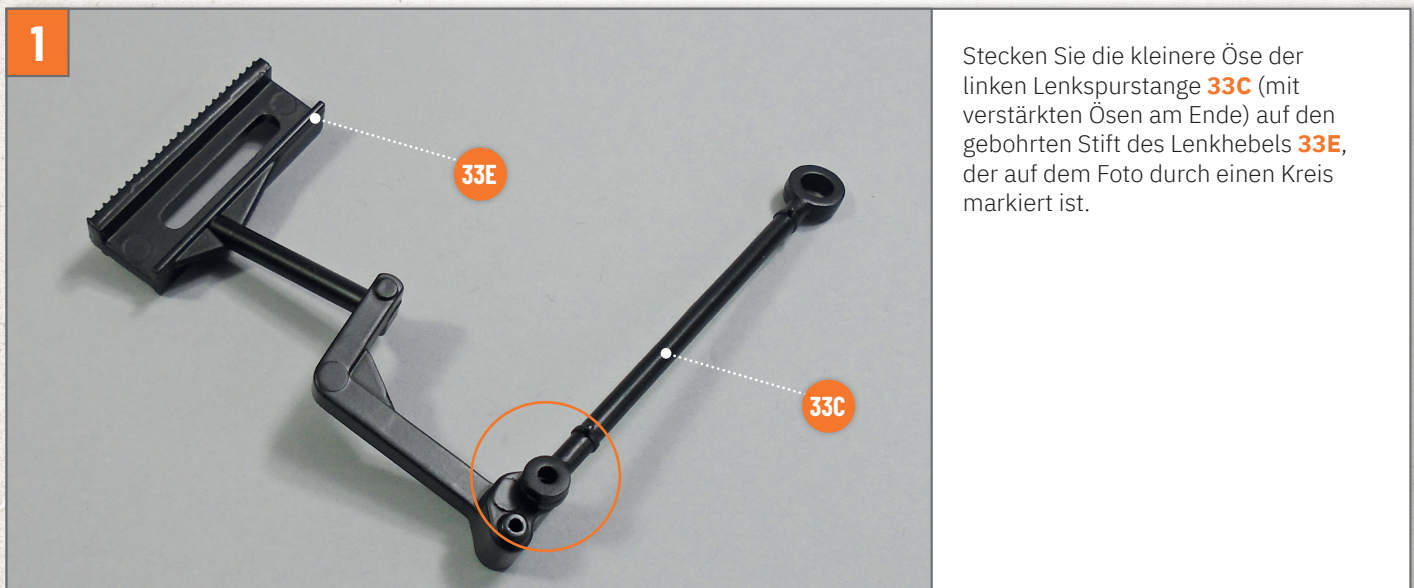

2

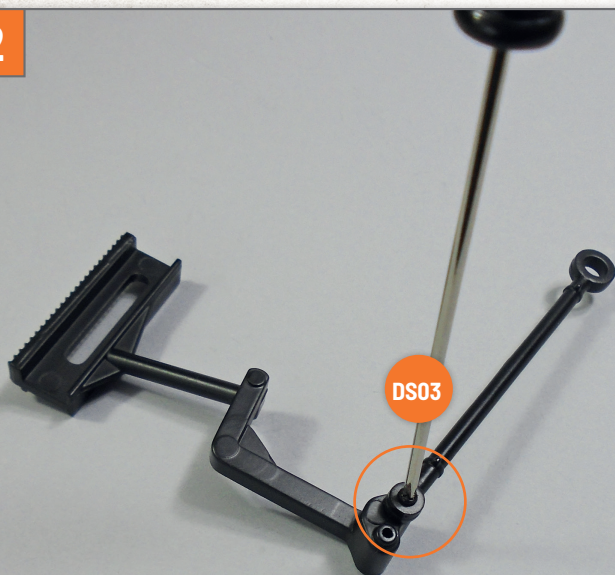

Befestigen Sie die Teile mit einer Schraube **DS03**.

3



Stecken Sie die kleinere Öse der rechten Lenkspurstange **33D** auf den freien gebohrten Stift des Lenkhebels **33E**, wie auf dem Foto gezeigt.

4



Um die rechte Lenkspurstange am Lenkhebel zu befestigen, ziehen Sie eine Schraube **DS03** im durch einen Kreis auf dem Foto markierten Loch fest.

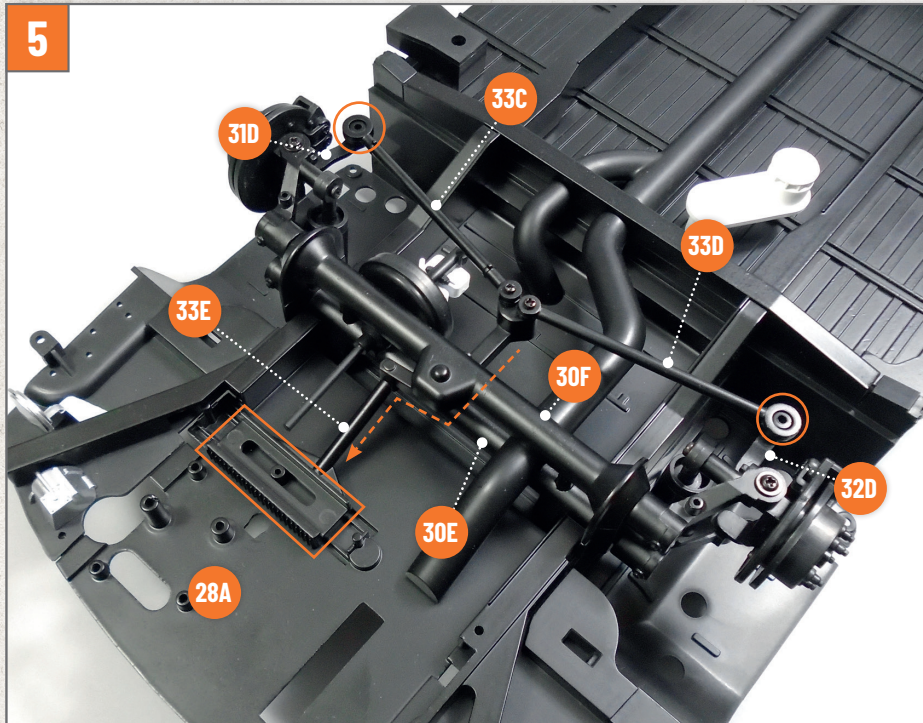

Nehmen Sie die Bodengruppe Ihres Modells zur Hand und legen Sie es mit der Unterseite nach oben auf Ihre Arbeitsfläche. Führen Sie den Lenkhebel **33E** mit seiner Zahnstange zuerst zwischen dem Oberteil (**30E**) und dem Unterteil (**30F**) der Vorderachse hindurch und richten Sie die Teile wie auf dem Foto gezeigt aus. Setzen Sie die Zahnstange in die entsprechende Vertiefung (auf dem Foto mit einem Rechteck markiert) auf dem Bodenblech der Fahrerkabine **28A**. Stecken Sie die freie Öse der linken Lenkspurstange **33C** auf den gebohrten Stift des linken vorderen Achsschenkels **31D**. Dann stecken Sie ebenso die freie Öse der rechten Lenkspurstange **33D** auf den gebohrten Stift des rechten vorderen Achsschenkels **32D**.

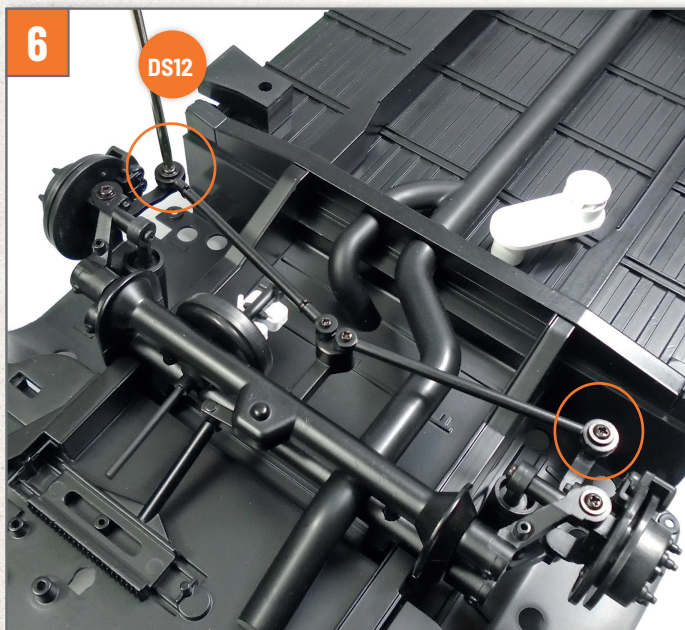

Drehen Sie zwei Schrauben **DS12** in den auf dem Foto durch Kreise markierten Löchern fest, um die Lenkspurstangen an den vorderen Achsschenkeln zu befestigen.

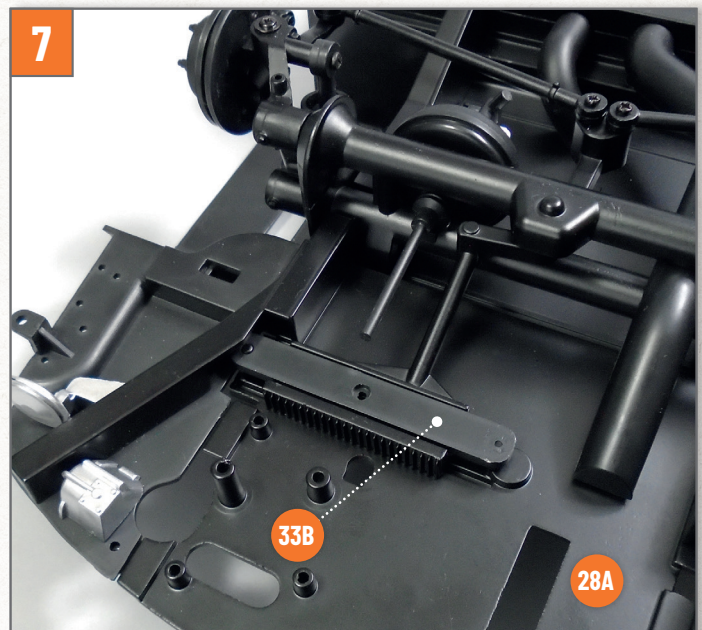

Platzieren Sie die Befestigungsplatte **33B** so wie auf dem Foto und richten Sie die Löcher mit den entsprechenden Stiften des Bodenblechs der Fahrerkabine **28A** aus.

ACHTUNG: Richten Sie unbedingt die Platte so aus, dass die Löcher mit den Stiften übereinstimmen.

8

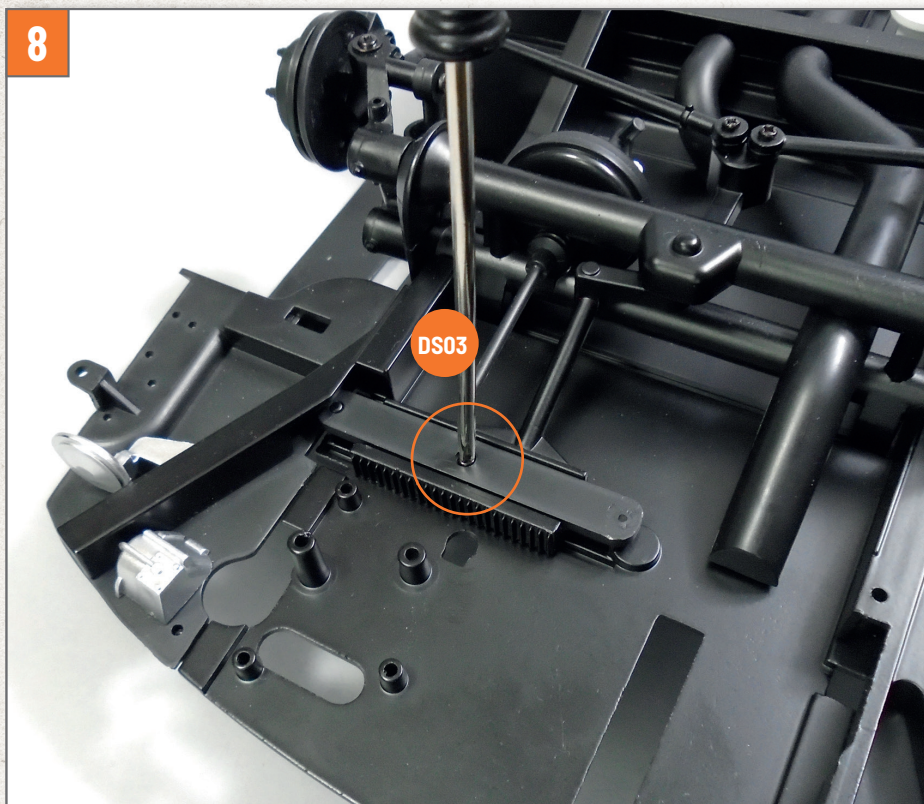

Um die Platte zu befestigen, drehen Sie eine Schraube **DS03** in dem auf dem Foto durch einen Kreis markiertem Loch fest.

9

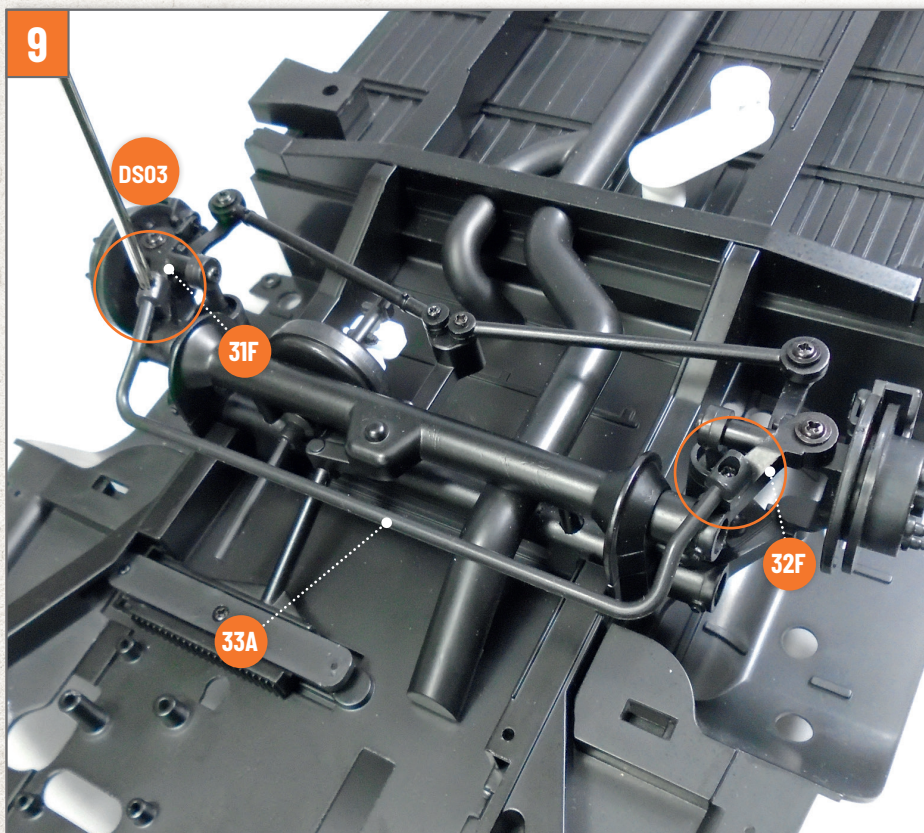

Schieben Sie die Löcher an den Enden des Stabilisators **33A** auf die gebohrten Stifte des unteren linken (**31F**) und rechten (**32F**) Traghebels und richten Sie die Teile dabei wie auf dem Foto gezeigt aus. Befestigen Sie die Teile mit zwei Schrauben **DS03** (eine pro Traghebel).