

# FOTOÄTZTEILE UND DECALS (I)

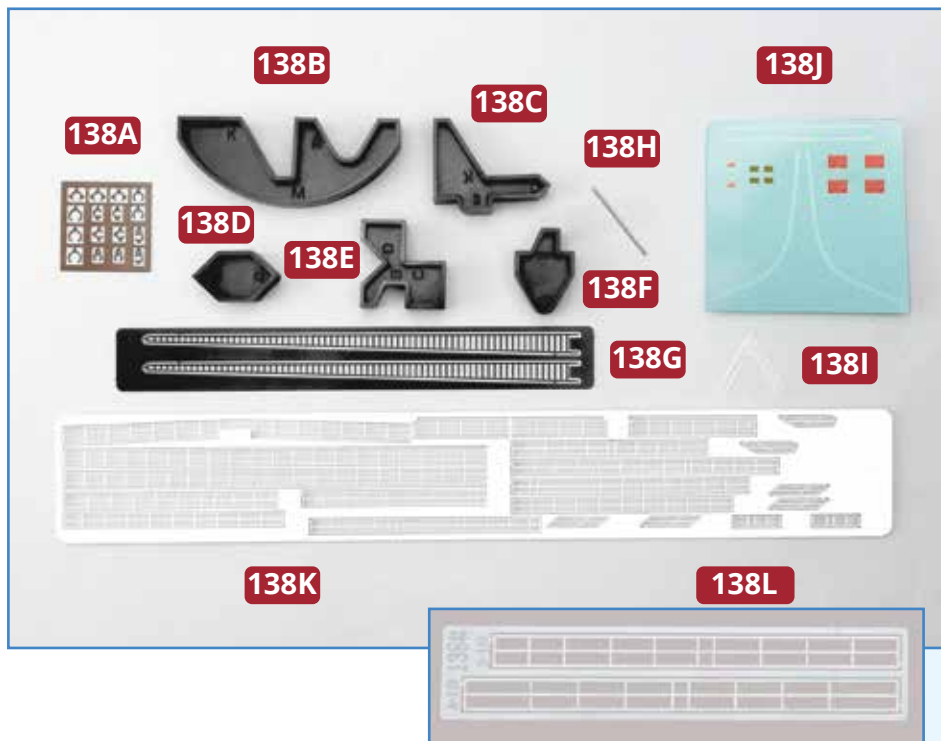

## BAUTEILE IM ÜBERBLICK

- 138A** Mastring
- 138B** Schablone (A, K, M)
- 138C** Schablone (C, E, K)
- 138D** Schablone (D, G)
- 138E** Schablone (D, B, C)
- 138F** Schablone (A, B)
- 138G** Wanten des Fockmasts
- 138H** Bugflaggenstock
- 138I** Buggitter
- 138J** Decals
- 138K** Fotoätzteile
- 138L** Ersatzteile A-14 und B-14

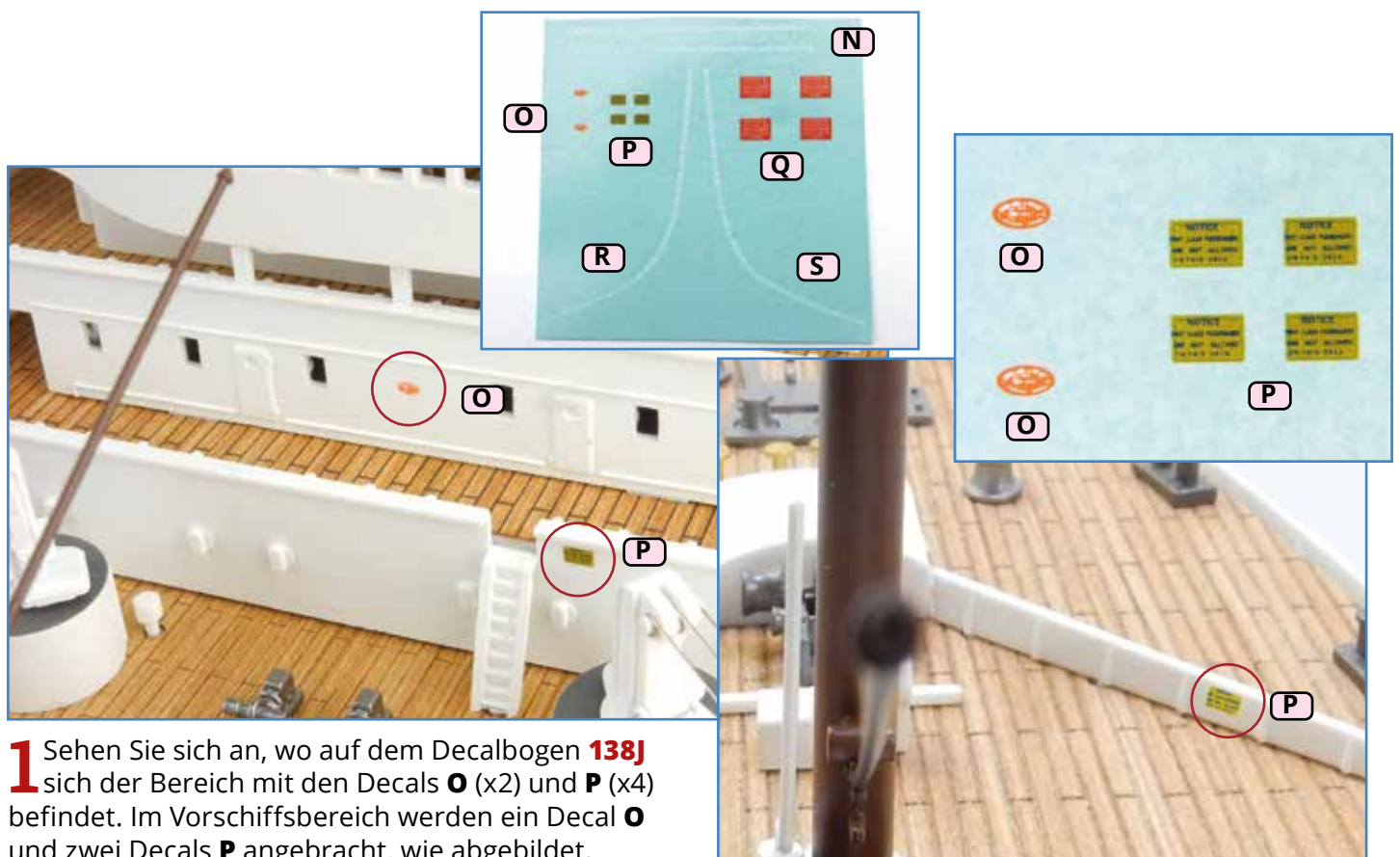

**1** Sehen Sie sich an, wo auf dem Decalbogen **138J** sich der Bereich mit den Decals **O** (x2) und **P** (x4) befindet. Im Vorschiffsbereich werden ein Decal **O** und zwei Decals **P** angebracht, wie abgebildet.

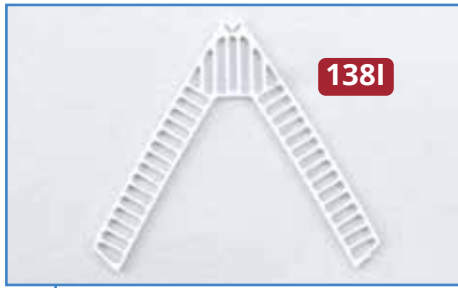

**2** Nehmen Sie das Buggitter **138I** und platzieren Sie es provisorisch am Rand der Vertiefung für den Buganker. Liegt das Teil gut auf, versehen Sie die Kontaktstellen mit etwas Sekundenkleber und fixieren Sie es.

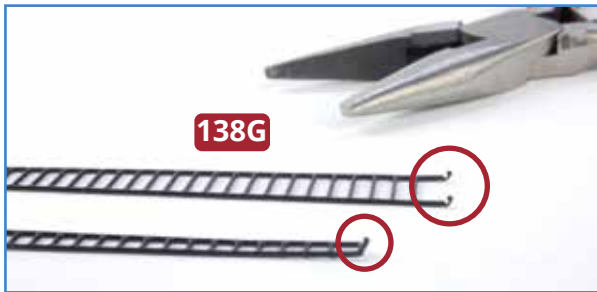

**3** Trennen Sie die beiden Wanten des Fockmasts **138G** mit einem Cutter aus dem Rahmen heraus. Winkeln Sie die oberen und unteren Enden der Wanten mit einer Flachzange leicht ab (oben eingekreist). Kleben Sie die beiden Wanten beiderseits am Fockmast und am vorderen C-Deck fest (blau eingekreist).

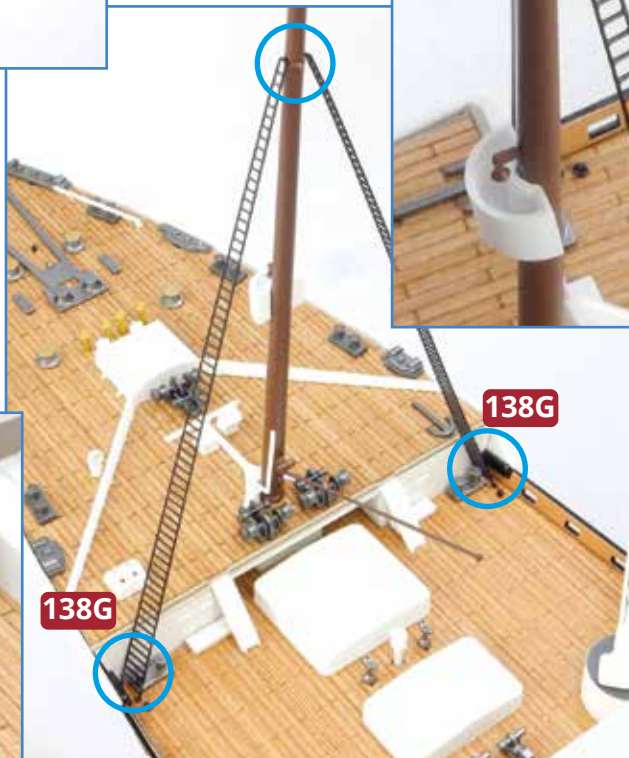
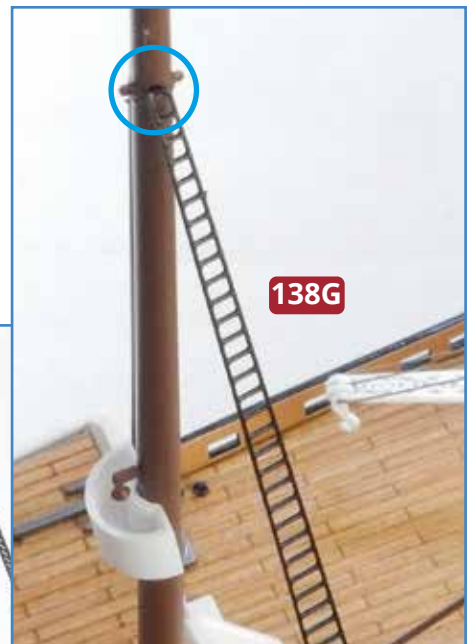

138A

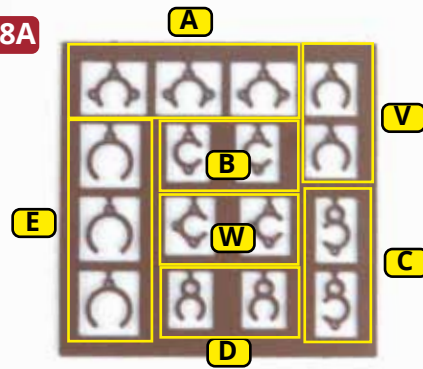

**4** Legen Sie den Rahmen mit den Mastringen **138A** bereit. Trennen Sie je einen Ring **A**, **B** und **E** heraus. Der Ring **E** wird am Mast eingefügt und nach unten bis zum oberen Abschluss der Wanten hinabgeführt (links). Achten Sie auf die Ausrichtung der Öse (unten gelb eingekreist) und kleben Sie den Ring fest. Die Ringe **A** und **B** (ganz unten) werden ebenfalls am Fockmast festgeklebt. Achten Sie auch hier unbedingt auf die Ausrichtung der Ösen!

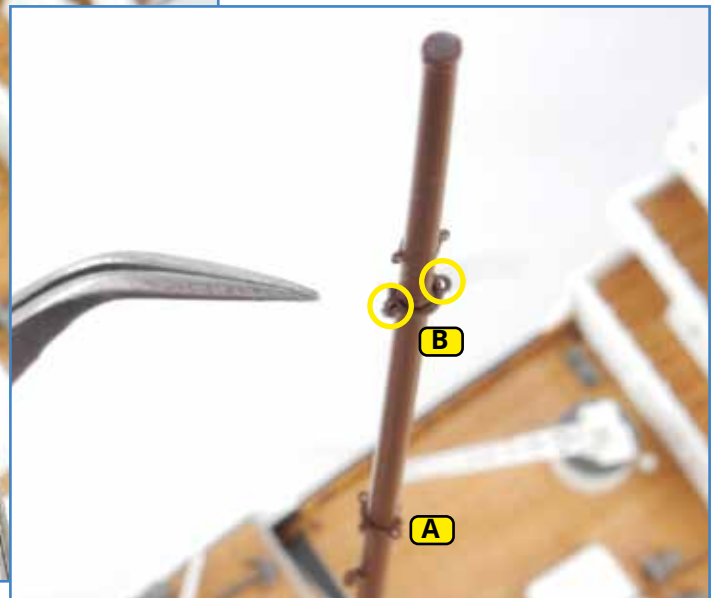
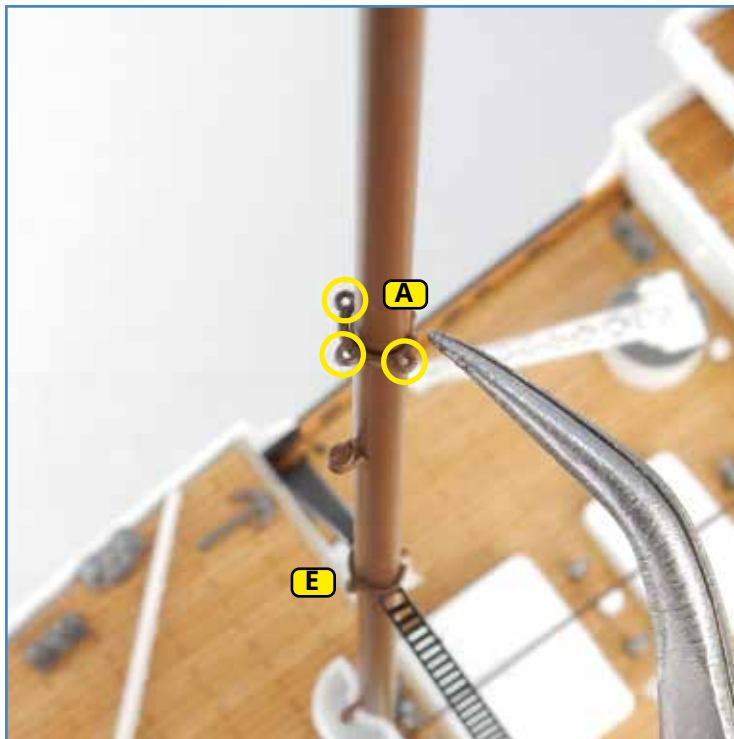
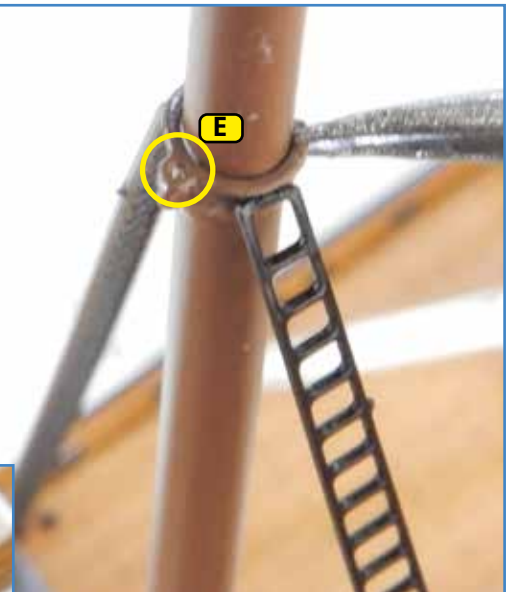
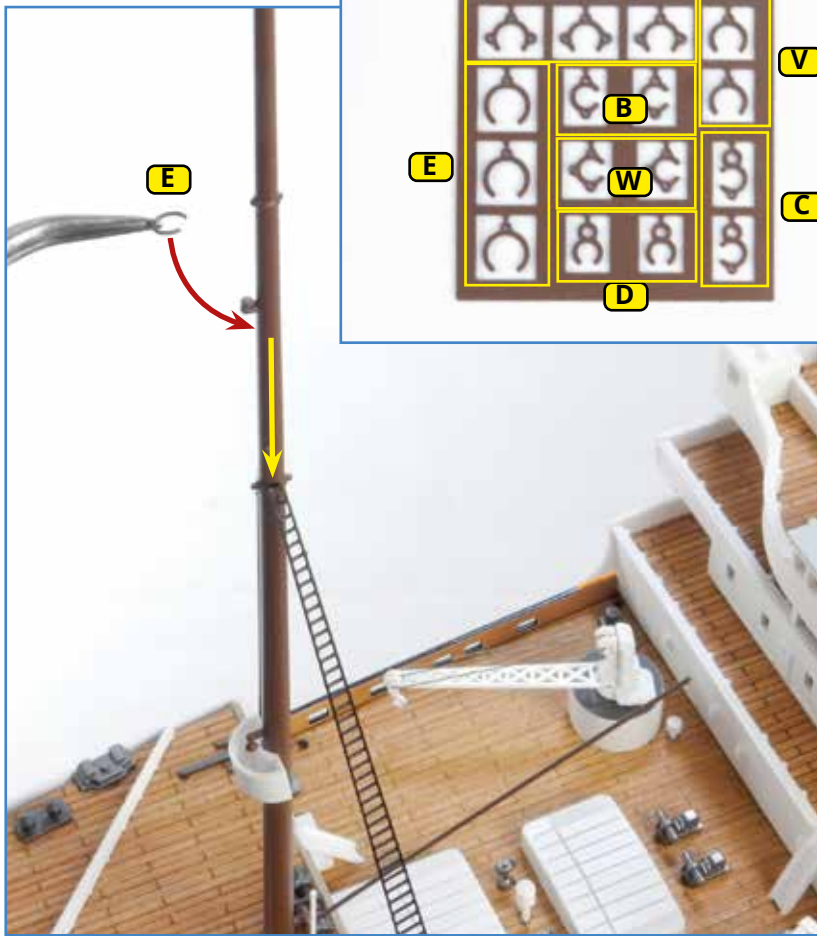

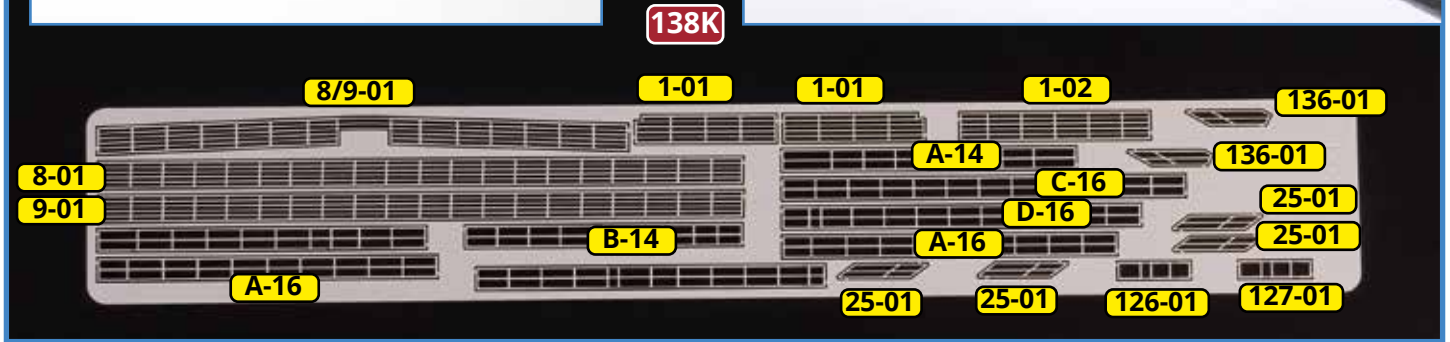
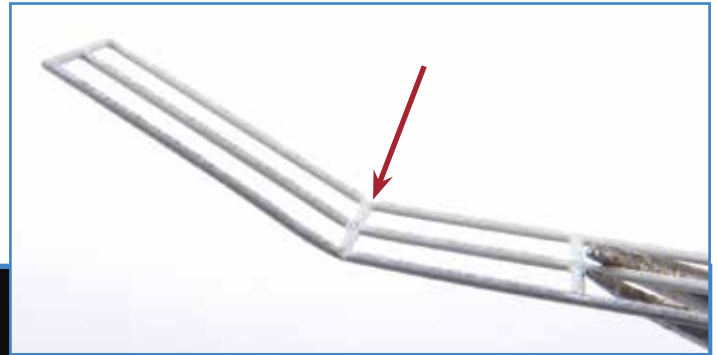
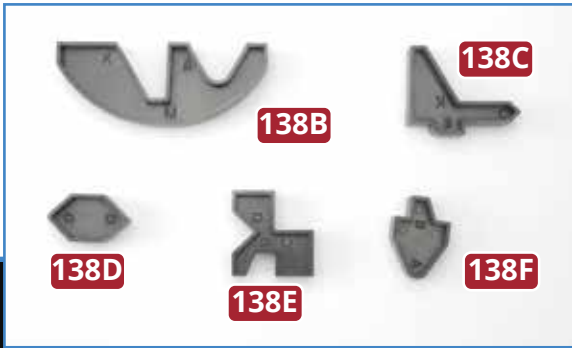

**5** Bei den Fotoätzteilen im Rahmen **138K** handelt es sich um Relings und Handläufe für verschiedene Abschnitte des Modells. Die Schablonen aus Kunststoff sorgen dafür, dass Sie die Ätzteile akkurat in Form biegen können. Jeder Winkel auf den Schablonen ist mit einem Buchstaben gekennzeichnet: Mit jeweils zwei gleichen Buchstaben wird das entsprechende Ätzteil in Form gebogen.

**HINWEIS:** Die Ätzteile haben auf einer Seite Falze, entlang denen sie gebogen werden!

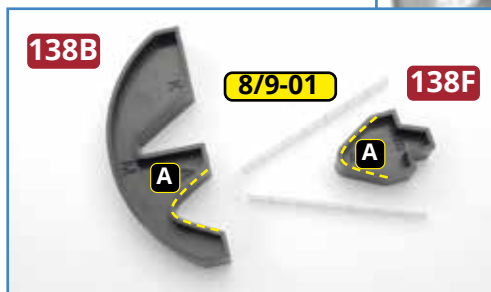

**6** Trennen Sie die Reling **8/9-01** aus dem Rahmen und biegen Sie sie mithilfe des Winkels **A** der Schablonen **138B** und **138F**. Setzen Sie das Teil provisorisch am Bug auf: Es ruht auf dem Absatz oben auf der weißen Abschlussleiste und folgt der Biegung des Decks. Liegt **8/9-01** auf ganzer Länge gut an, kleben Sie es vom Bug nach achtern fest. Anschließend werden die Relings **8-01** und **9-01** von vorn nach achtern festgeklebt, wie rechts abgebildet.

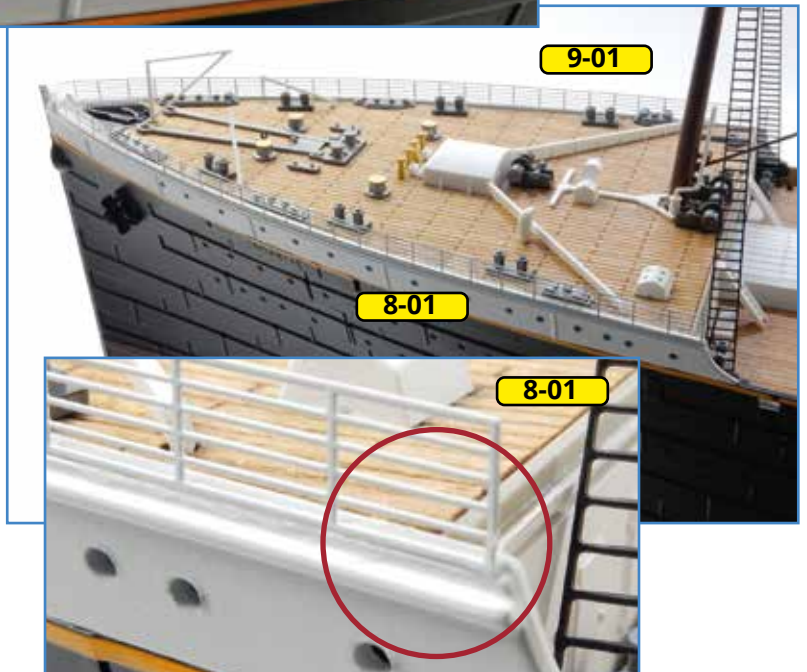

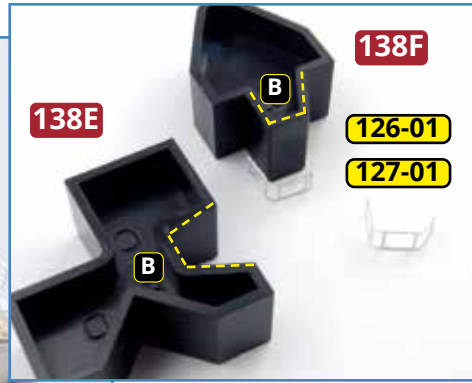

**7** Trennen Sie die Relings **1-01** (x2) und **1-02** aus dem Rahmen und kleben Sie sie entlang der Achterkante des Vorderdecks fest. Biegen Sie die Teile **126-01** und **127-01** mithilfe des Winkels **B** auf den Schablonen **138E** und **138F** und kleben Sie sie an den beiden Kränen auf dem vorderen C-Deck fest.

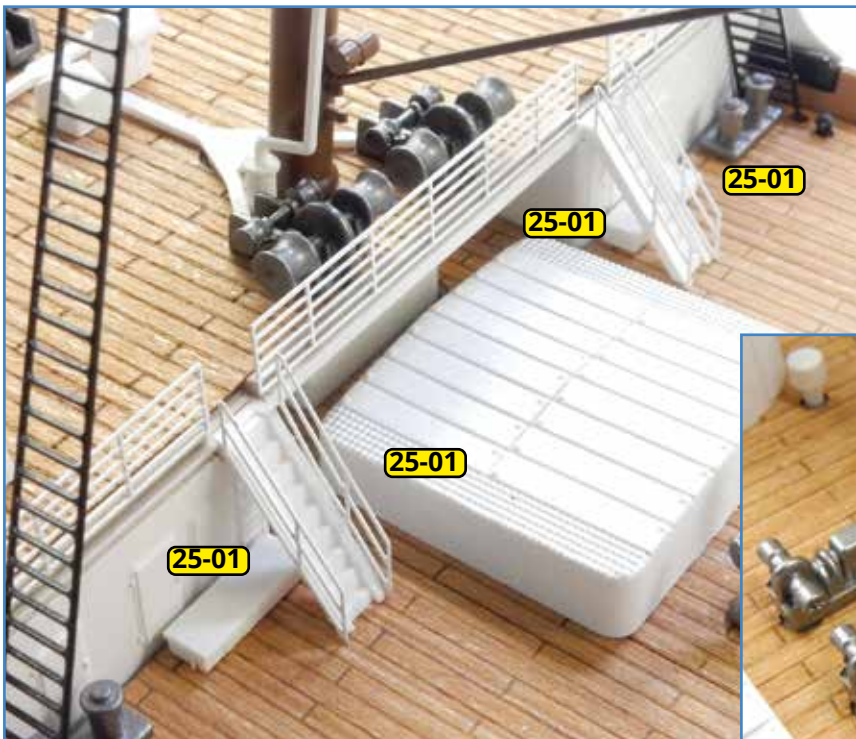

**8** Trennen Sie die vier Handläufe **25-01** aus dem Rahmen und kleben Sie sie an den beiden Niedergängen fest, die vom Vorderdeck zum vorderen C-Deck führen. Am achteren Ende des vorderen C-Decks werden an dem Niedergang, der zum B-Deck hinaufführt, zwei Handläufe **136-01** angebracht.



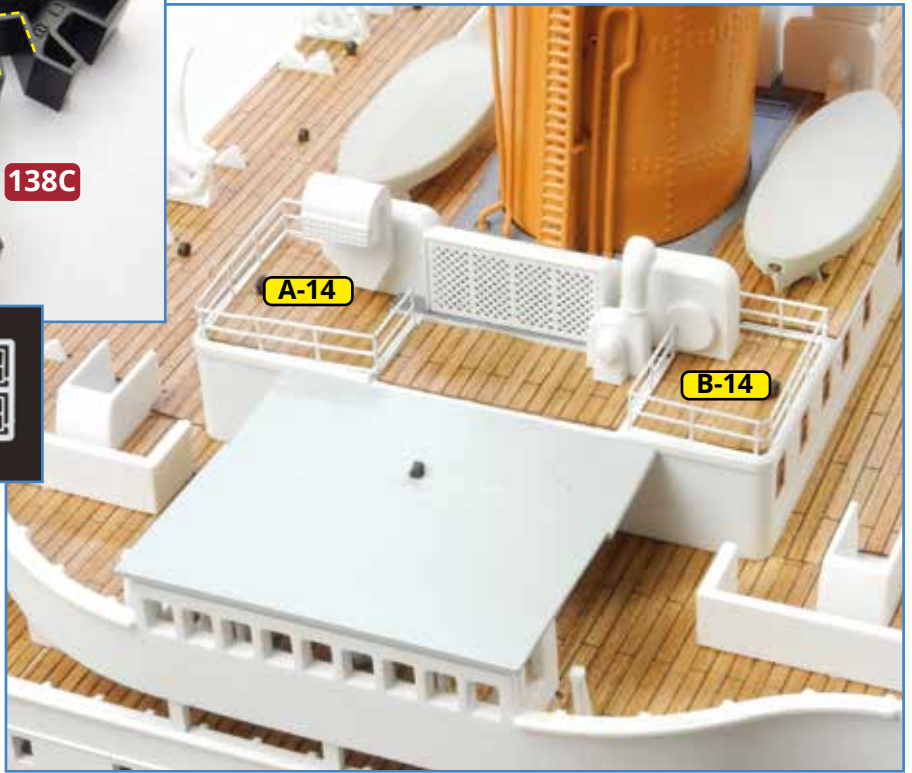
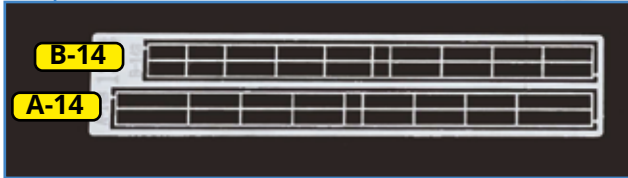
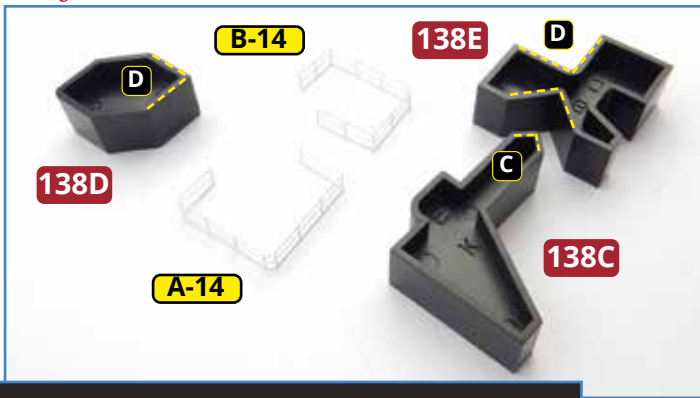

**9** Trennen Sie die Relings **A-14** und **B-14** aus dem Ersatzteil-Rahmen **138L** heraus. Biegen Sie die Relings mithilfe der Winkel **C** und **D** der Schablonen **138C**, **138D** und **138E**. Prüfen Sie den Sitz der Relings und kleben Sie sie an der Struktur vor dem vordersten Schornstein fest.

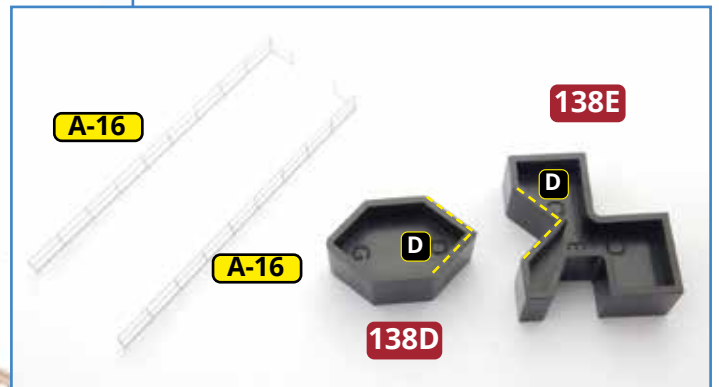

**10** Trennen Sie die beiden Relings **A-16** aus dem Rahmen **138K** heraus und biegen Sie sie mithilfe des Winkels **D** der Schablonen **138D** und **138E**. Achten Sie darauf, das richtige Ende zu biegen: Hier ist der Abstand zwischen den Pfosten etwas geringer als am anderen Ende. Kleben Sie die beiden Relings beiderseits des obersten Decks im Bereich zwischen den beiden vordersten Schornsteinen fest.

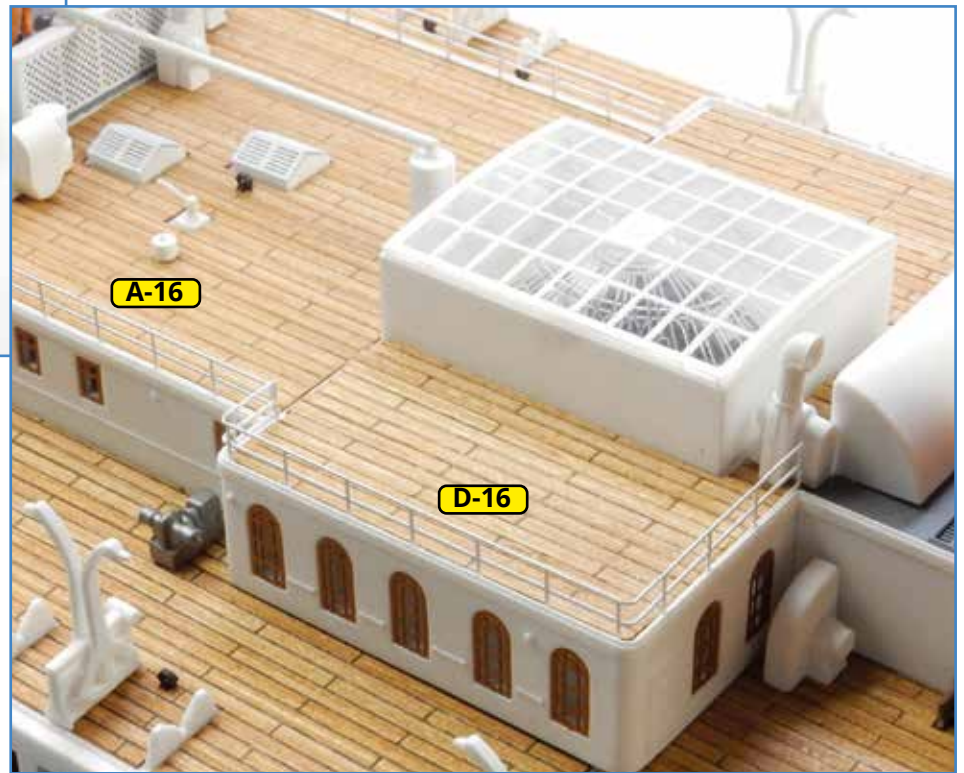
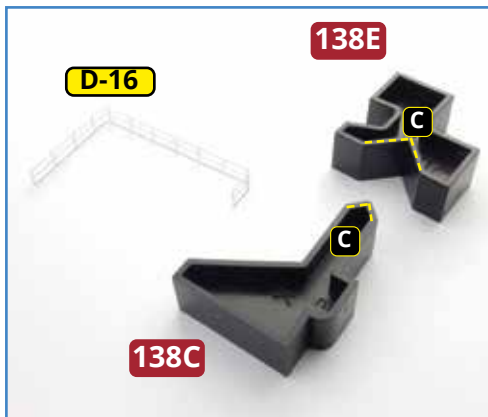

**11** Trennen Sie die Reling **D-16** aus dem Rahmen heraus und biegen Sie sie mithilfe des Winkels **C** der Schablonen **138C** und **138E**. Die Reling wird auf der Backbordseite auf Höhe des vorderen Oberlichts an der obersten Struktur festgeklebt und setzt die Reling **A-16** nach achtern fort.

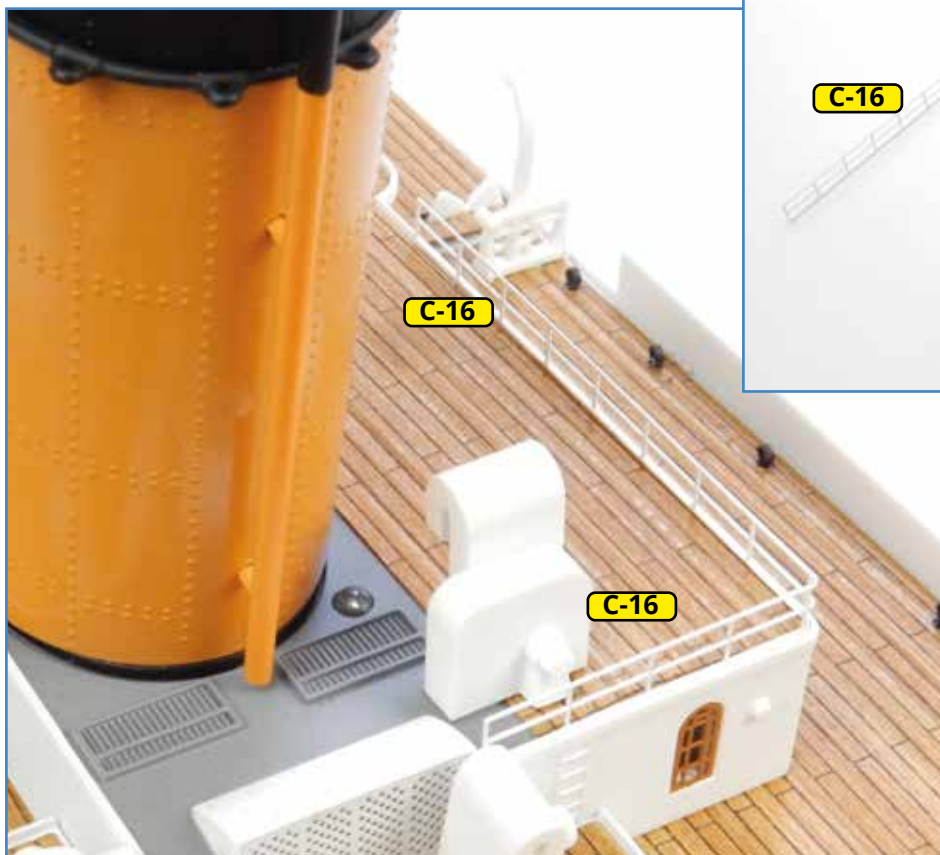

**12** Biegen Sie die Reling **C-16** ebenfalls mithilfe des Winkels **C** der Schablonen **138C** und **138E**. Sie wird auf der Steuerbordseite der obersten Struktur etwa auf Höhe des zweiten Schornsteins festgeklebt.

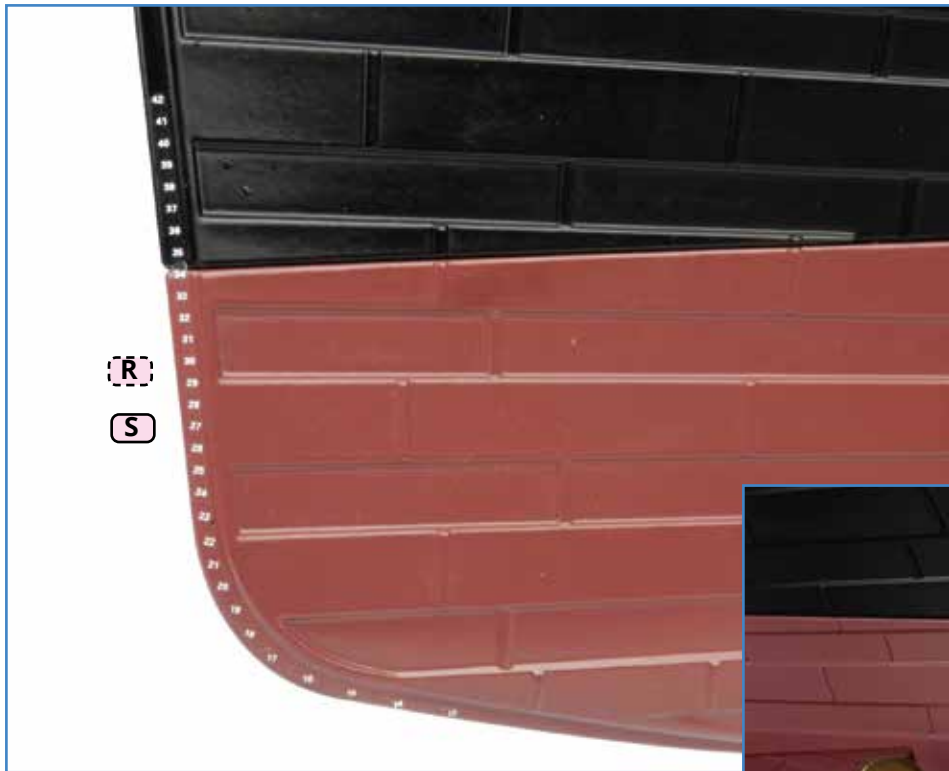

**13** Schneiden Sie die Decals **S**, **R** (Bug) und **N** (Heck) aus dem Decalbogen **138J** aus. Lösen Sie die Decals nacheinander ab und kleben Sie sie entlang des Vorderstevens bzw. neben dem Ruder fest. Es ist vielleicht einfacher, wenn Sie die Decals in zwei Hälften schneiden und zuerst den oberen Teil und dann den unteren Teil anbringen.



**Das Bauergebnis**  
Die ersten Fotoätzteile und Decals sind an Ihrem Modell angebracht. Bewahren Sie die übrig gebliebenen Teile gut auf, sie werden in den nächsten beiden Ausgaben benötigt.