

DIE PLATTE DES LÜFTERGETRIEBES

Das Lüftergetriebe wird mit einigen Komponenten auf seine Halterung montiert.
Die Kühlwasseraustritte werden zusammengebaut und am Motor installiert.

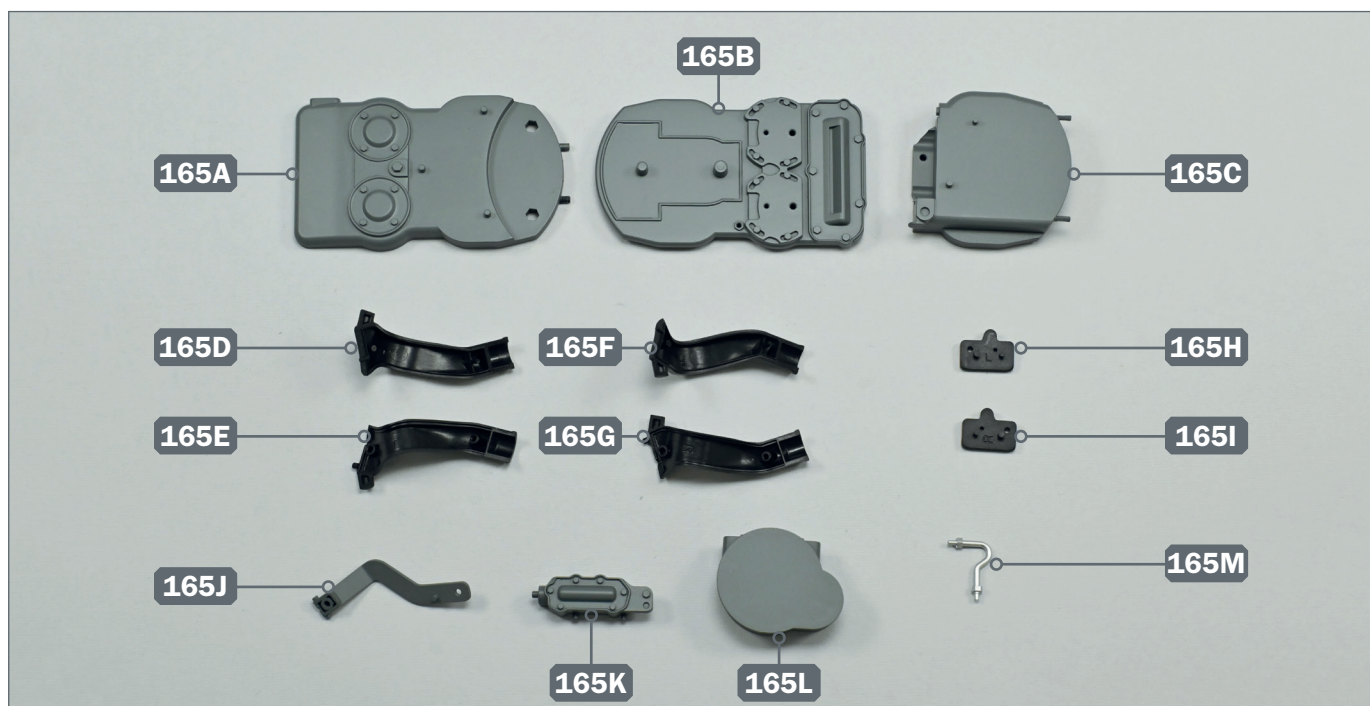

Ihre Bauteile im Überblick

Teilenummer	Name	Material
165A	Lüftergetriebeplatte A	ABS
165B	Lüftergetriebeplatte B	ABS
165C	Hinterteil der Platte	ABS
165D	Linker Kühlwasseraustritt A	ABS
165E	Linker Kühlwasseraustritt B	ABS
165F	Rechter Kühlwasseraustritt A	ABS
165G	Rechter Kühlwasseraustritt B	ABS
165H	Linke Kühlwasseraustrittsplatte	ABS
165I	Rechte Kühlwasseraustrittsplatte	ABS
165J	Hebel	ABS
165K	Halterung	ABS
165L	Deckel	ABS
165M	Schlauch	ABS

SCHRITT 1 ▶ Montage der Halterung des Lüftergetriebes

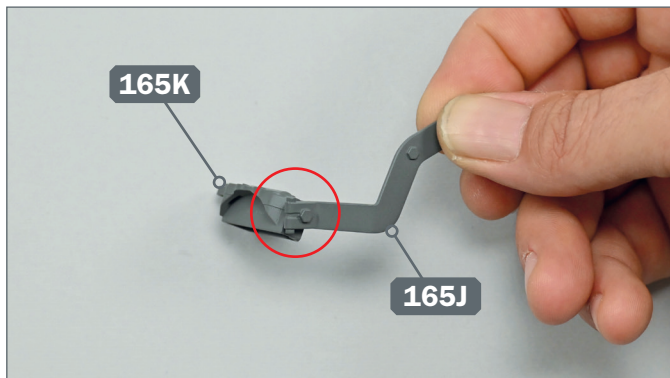

- 1** ▶ Verbinden Sie den Hebel 165J mit der Halterung 165K, und richten Sie die Komponenten wie auf dem Foto gezeigt aus.

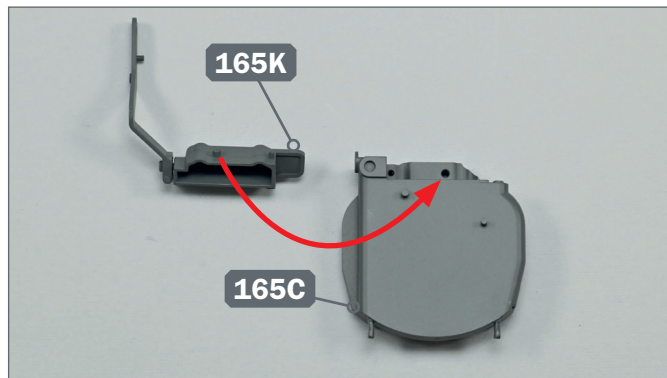

- 2** ▶ Installieren Sie die Hebelhalterung 165K oben auf dem Hinterteil der Platte 165C. Richten Sie die Teile wie auf dem Foto gezeigt aus.

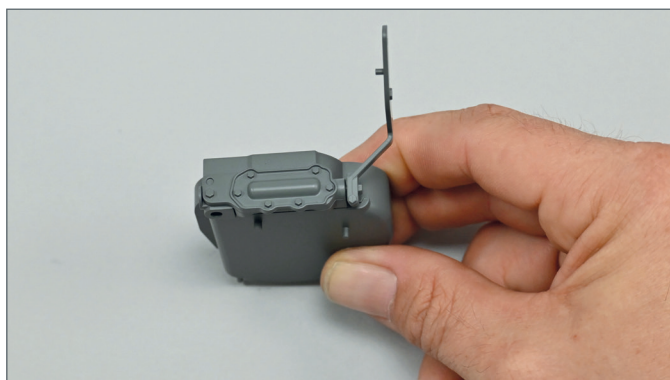

- 3** ▶ Prüfen Sie anhand des Fotos, ob die Teile passgenau verbunden sind.



- 4** ▶ Installieren Sie den Deckel 165L auf dem Hinterteil der Platte 165C.

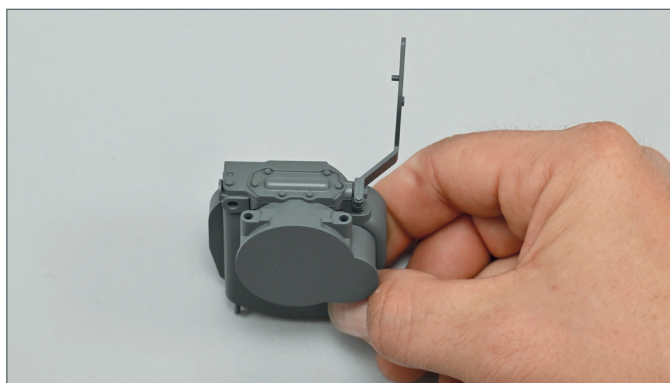

- 5** ▶ So sieht das Bauteil aus, nachdem der Deckel mit dem Hinterteil der Platte des Lüftergetriebes verbunden wurde.

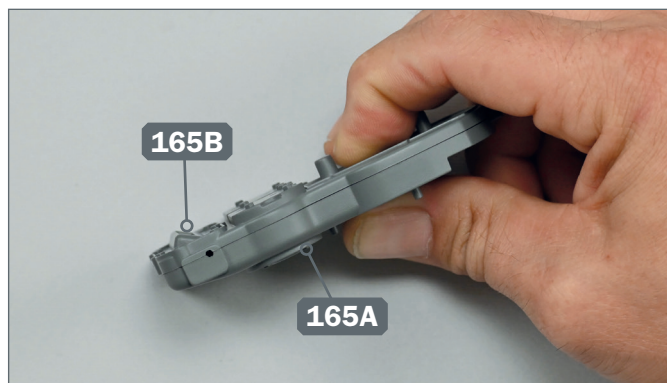

- 6** ▶ Fügen Sie die beiden Lüftergetriebeplatten (165A und 165B) zusammen und achten Sie dabei auf die Form, um sie passgenau auszurichten.

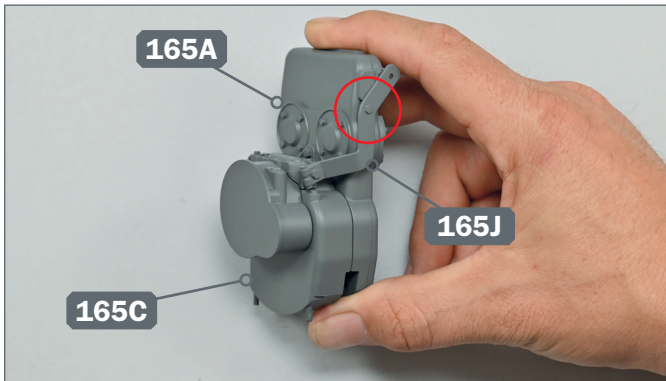

- 7** ▶ Montieren Sie das Hinterteil der Platte 165C auf die Lüftergetriebeplatte 165A. Richten Sie die Teile wie gezeigt aus und stecken Sie den Stift des Hebels 165J in das entsprechende Loch in der Platte.

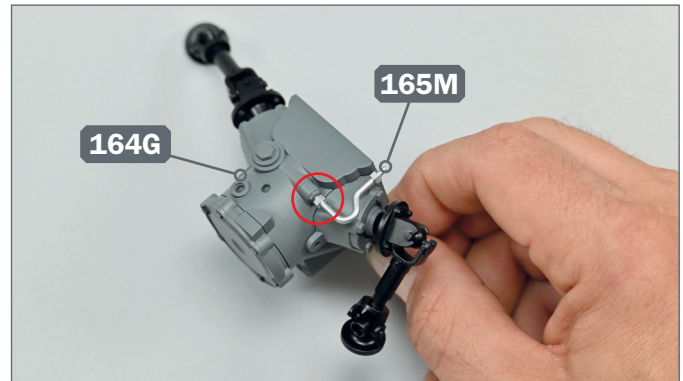

- 8** ▶ Nehmen Sie das Lüftergetriebe, das Sie in Ausgabe 164 zusammengebaut haben, zur Hand. Stecken Sie den Stift vom längeren Ende des Schlauchs 165M in das seitliche Loch am Gehäuse des Lüftergetriebes 164G.

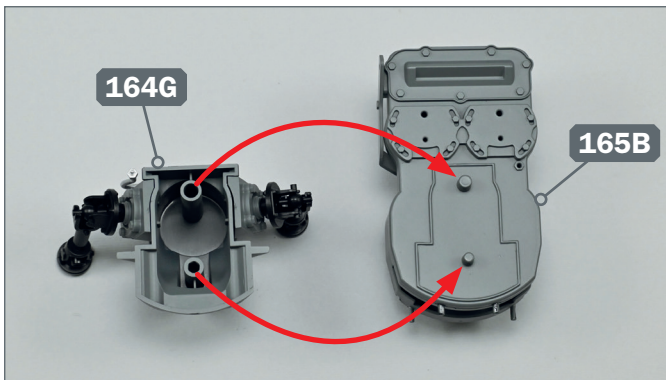

- 9** ▶ Montieren Sie das Gehäuse des Lüftergetriebes 164G auf die Lüftergetriebeplatte 165B. Richten Sie die Teile wie auf dem Foto gezeigt aus.

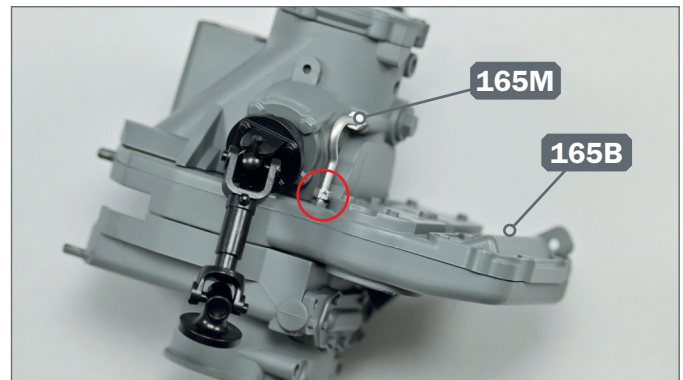

- 10** ▶ Stecken Sie den Stift vom freien Ende des Schlauchs 165M in das entsprechende Loch der Lüftergetriebeplatte 165B.

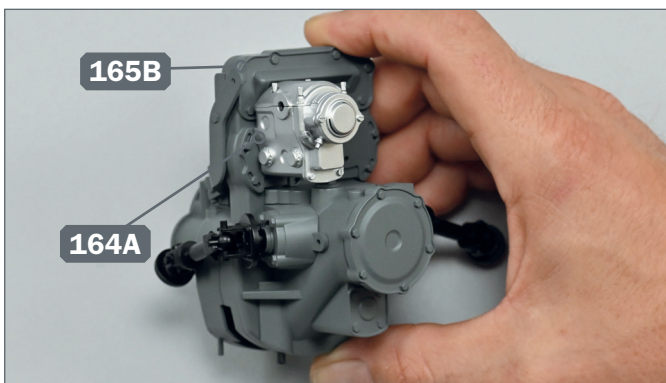

- 11** ▶ Nehmen Sie die Magnetzünder zur Hand, die Sie in Ausgabe 164 zusammengebaut haben. Installieren Sie den linken Magnetzünder 164A auf die Platte 165B und richten Sie die Teile wie gezeigt aus.

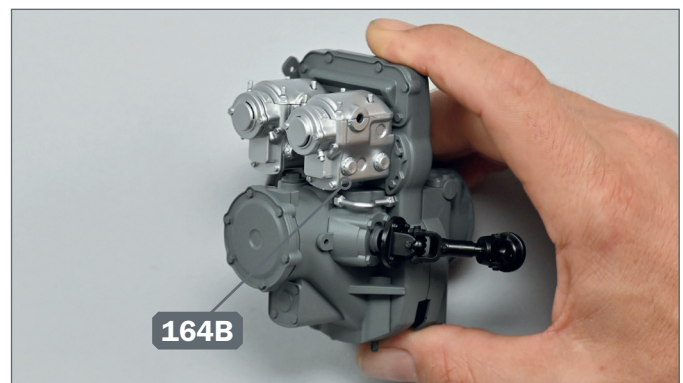

- 12** ▶ Montieren Sie ebenso den rechten Magnetzünder 164B auf die Platte.

SCHRITT 2 ▶ Montage der Kühlwasseraustritte



- 1** ▶ Legen Sie die beiden Teile des rechten Kühlwasseraustritts (165F und 165G) und die rechte Platte 165I auf Ihre Arbeitsfläche. Alle Teile sind mit dem Buchstaben „R“ gekennzeichnet.



- 2** ▶ Verbinden Sie die beiden Teile des rechten Kühlwasseraustritts (165F und 165G) und achten Sie dabei auf die Form, um sie passgenau auszurichten.



- 3** ▶ Montieren Sie die rechte Platte 165I am unteren Ende des rechten Kühlwasseraustritts.



- 4** ▶ Verbinden Sie ebenso die beiden Teile des linken Kühlwasseraustritts (165D und 165E). Die Teile sind mit dem Buchstaben „L“ gekennzeichnet.



- 5** ▶ Montieren Sie die linke Platte 165H (mit dem Buchstaben „L“ gekennzeichnet) am unteren Ende des linken Kühlwasseraustritts.

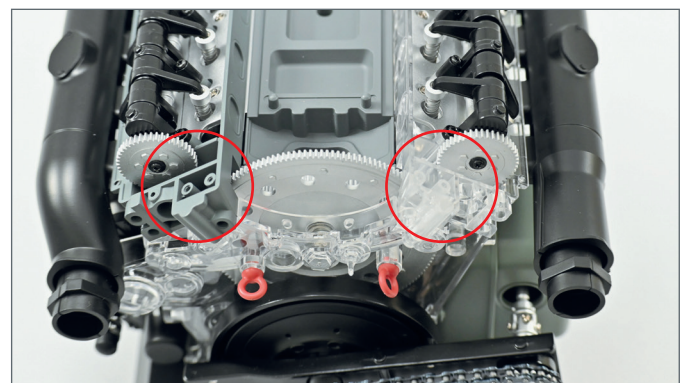

- 6** ▶ Nehmen Sie Ihren Motor zur Hand. Schauen Sie auf dem Foto genau die Stellen an, an denen die beiden Kühlwasseraustritte installiert werden sollen.

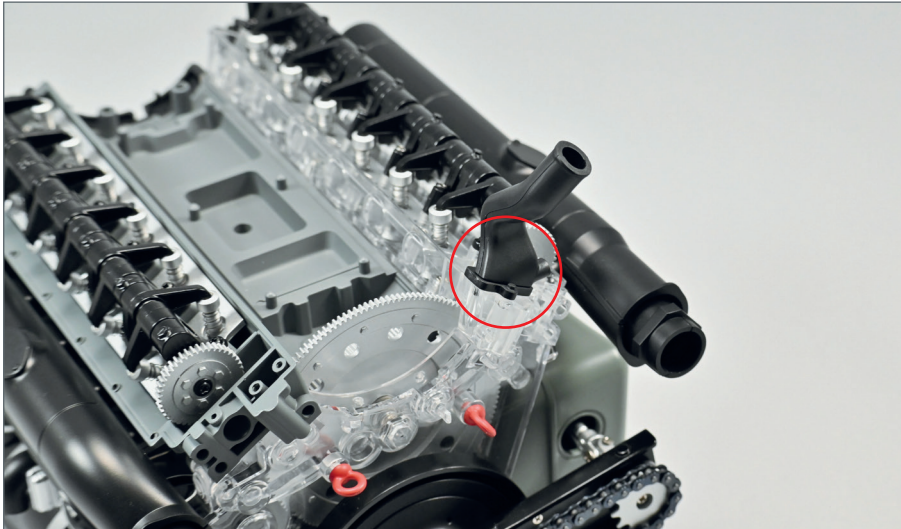

- 7** ▶ Montieren Sie den rechten Kühlwasseraustritt in der vorgesehenen Position auf der rechten Motorhälfte.

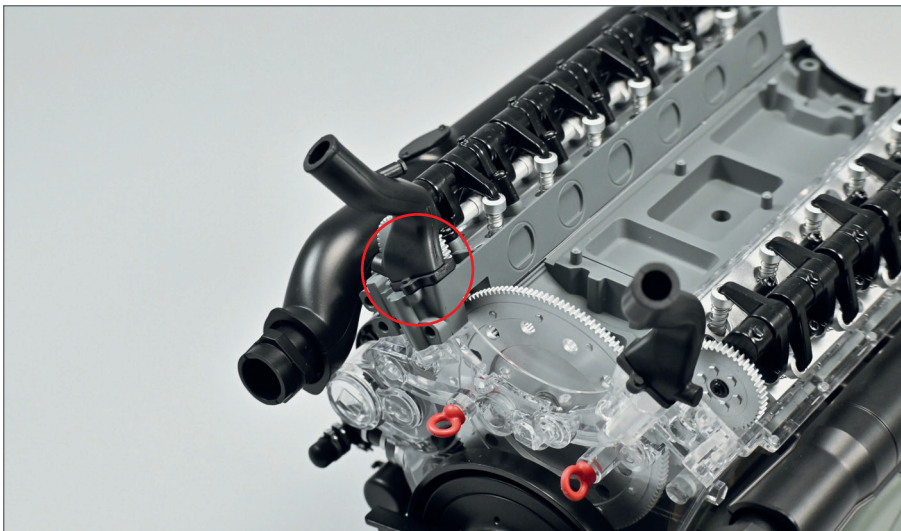

- 8** ▶ Bauen Sie ebenso den linken Kühlwasseraustritt an der dafür vorgesehenen Stelle auf der linken Seite des Motors ein.

DAS BAUERGBNIS

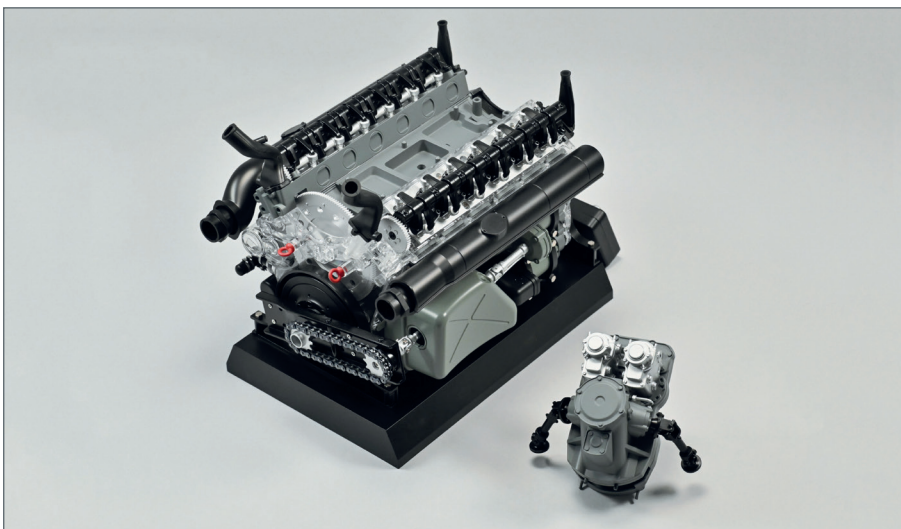

- ▶ Das Lüftergetriebe und der Motor wurden mit neuen Komponenten ausgestattet.