

EIN NEUER KOLBEN

Ein weiterer Kolben wird zusammengebaut und zusammen mit dem Kolben, den Sie in Ausgabe 121 montiert haben, auf der Kurbelwelle befestigt.

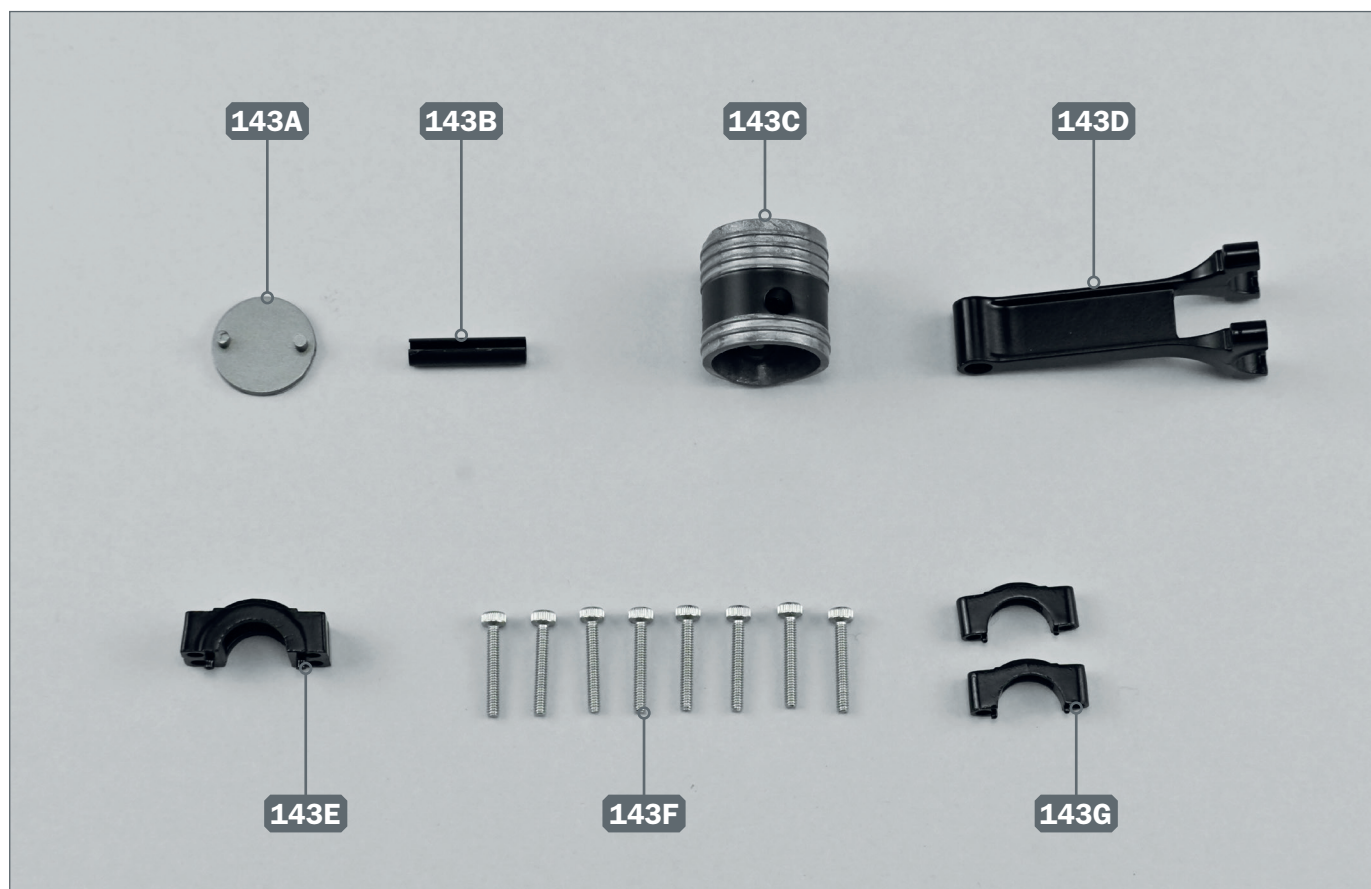

Ihre Bauteile im Überblick

Teilenummer	Name	Material
143A	Kolbendach	ABS
143B	Kolbenbolzen	Eisen
143C	Kolben	Zink
143D	Pleuelstange (Typ I)	Zink
143E	doppelter Pleueldeckel	Zink
143F	acht Bolzen	Eisen
143G	zwei einzelne Pleueldeckel	Zink

SCHRITT 1 ► Montage des zweiten Kolbens auf der Kurbelwelle



- 1** ► Nehmen Sie den Kolben mit Pleuelstange 121E, den Sie in Ausgabe 121 montiert haben, zur Hand. Die Pleuelstange ist mit der Nummer „2“ gekennzeichnet.



- 2** ► Nehmen Sie die Baugruppe der Kurbelwelle 141A zur Hand. Setzen Sie den Kolben mit der Pleuelstange 121E wie auf dem Bild gezeigt in die inneren Enden des bereits vorhandenen Kolbens.

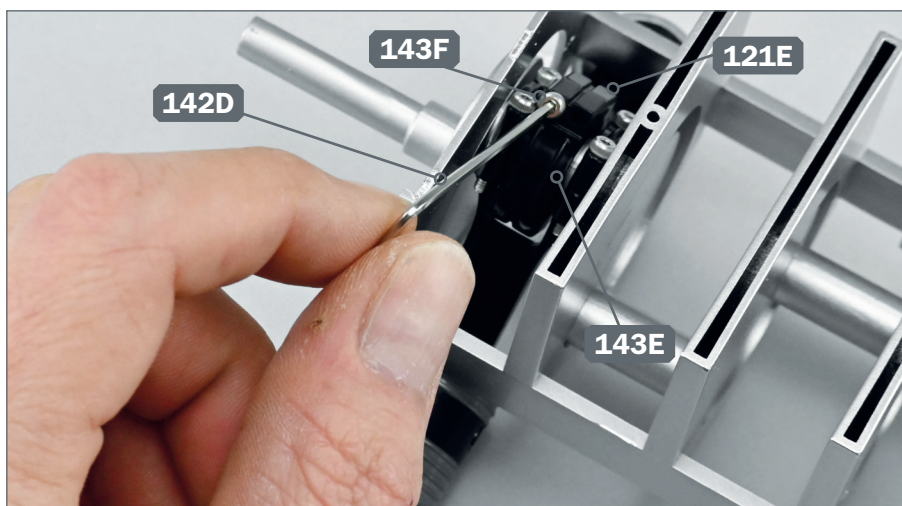

- 3** ► Drehen Sie die Baugruppe um und beginnen Sie die Pleuelstange 121E mit dem doppelten Pleueldeckel 143E und einem der Bolzen 143F zu befestigen. Ziehen Sie den Bolzen mit dem Inbusschlüssel 142D vollständig fest.

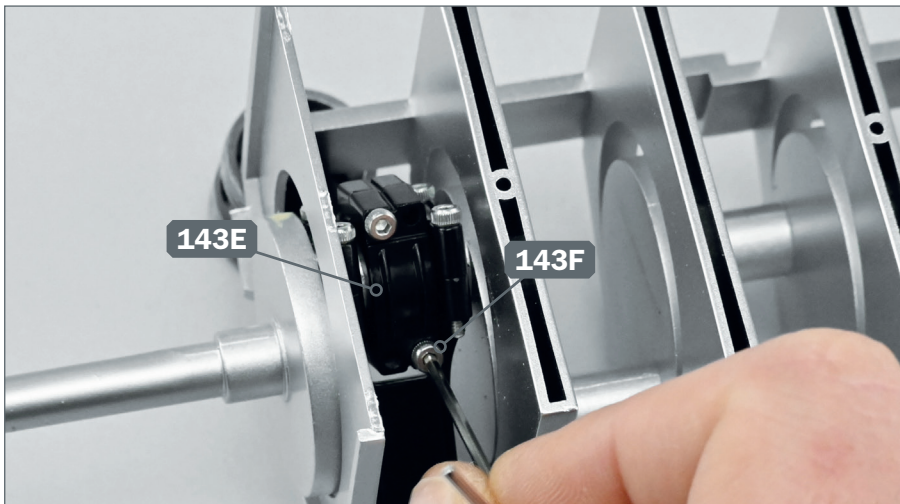

- 4** ▶ Stecken Sie einen weiteren Bolzen 143F in eines der verbleibenden Löcher des Pleueldeckels 143E und ziehen Sie ihn fest.

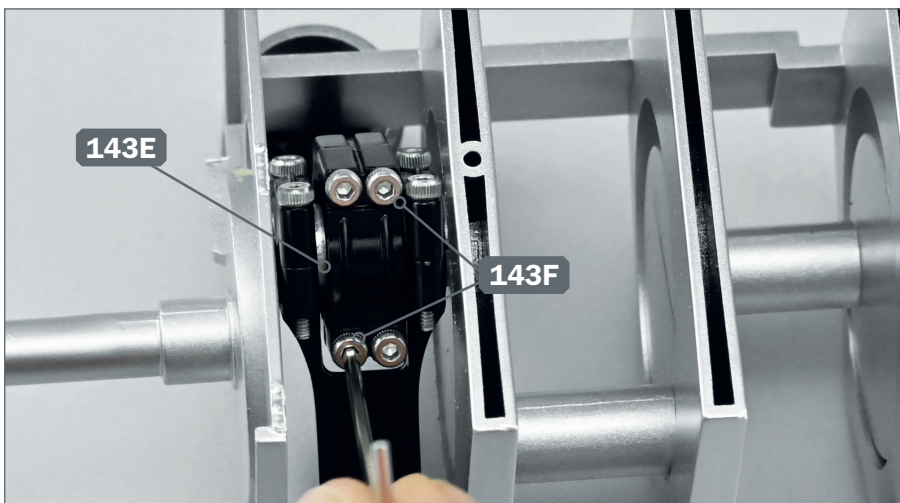

- 5** ▶ Setzen Sie zwei weitere Bolzen 143F in die verbleibenden Löcher des Pleueldeckels 143E ein und ziehen Sie sie mit dem Inbusschlüssel fest.

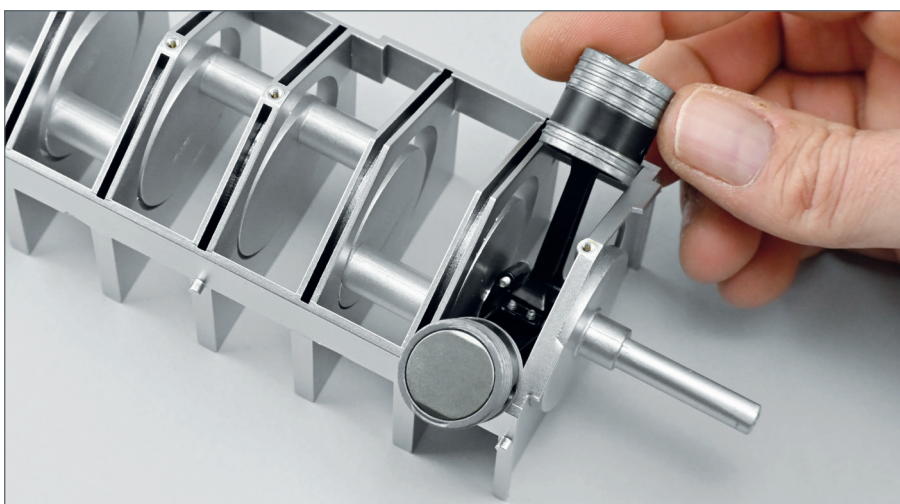

- 6** ▶ Prüfen Sie anhand des Bildes, ob Sie den zweiten Kolben korrekt auf der Kurbelwelle montiert haben.

SCHRITT 2 ▶ Montage und Einbau eines neuen Kolbens

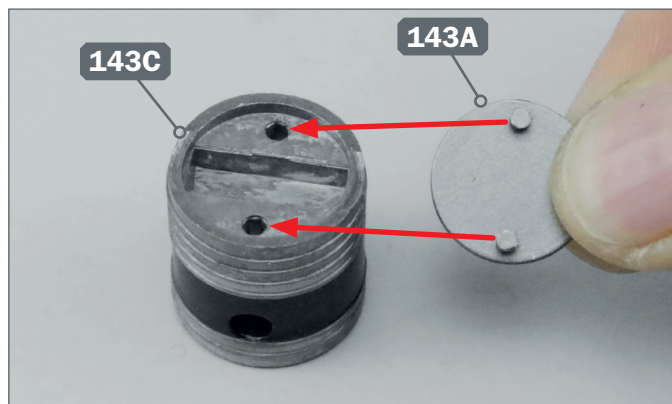

- 1** ▶ Setzen Sie das Kolbendach 143A auf die Oberseite des Kolbens 143C.

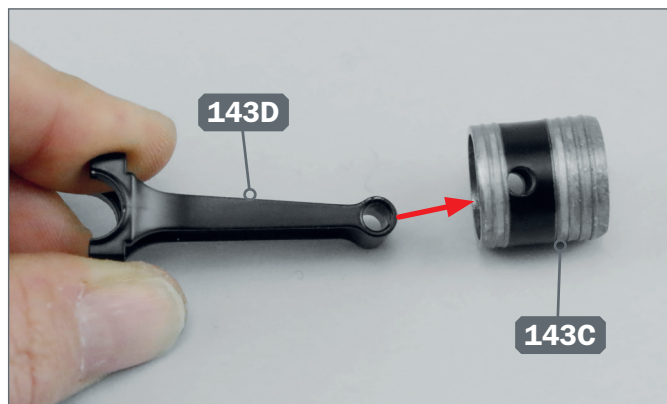

- 2** ▶ Setzen Sie die Pleuelstange 143D in den Kolben 143C ein und richten Sie die Teile wie auf dem Foto gezeigt aus. Die Öffnung am Ende der Pleuelstange muss mit den Löchern im Kolben übereinstimmen.

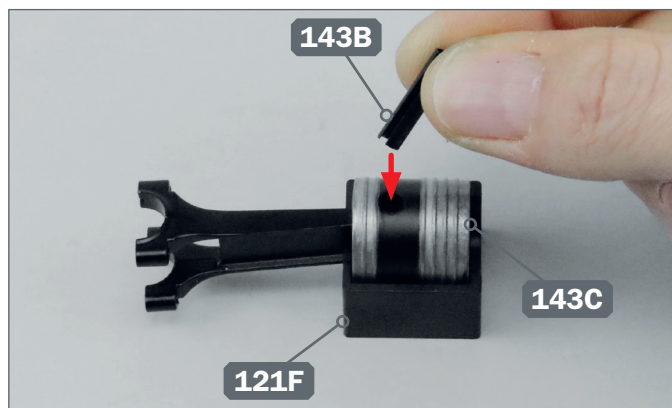

- 3** ▶ Setzen Sie den Kolben 143C in die Schablone 121F ein und führen Sie den Kolbenbolzen 143B in das auf dem Foto markierte Loch ein.

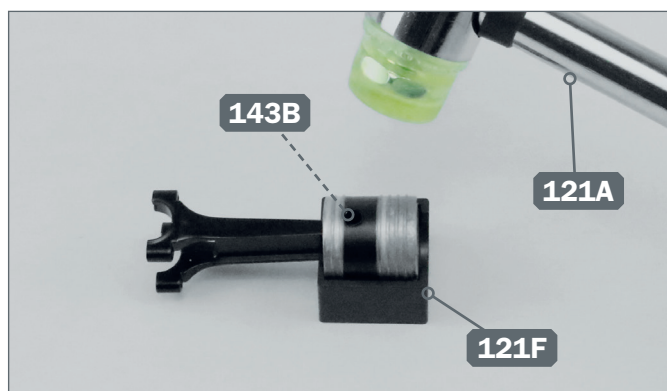

- 4** ▶ Benutzen Sie den Hammer 121A, um den Kolbenbolzen 143B ganz hineinzudrücken. Entfernen Sie anschließend den Kolben aus der Schablone 121F und bewahren Sie diese gut auf.



- 5** ▶ Setzen Sie, wie auf dem Foto gezeigt, die Enden der Pleuelstange 143D auf die Kurbelwelle 141A.

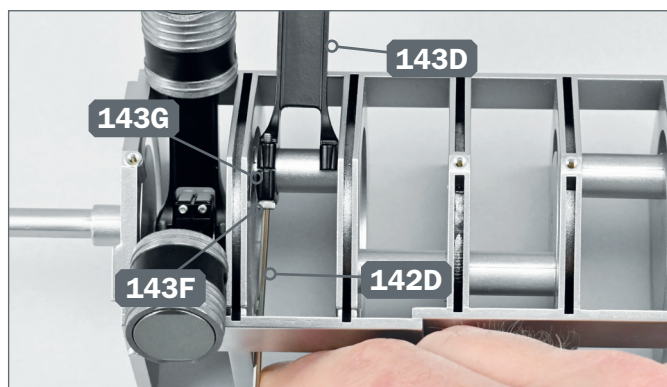

- 6** ▶ Montieren Sie einen der einzelnen Pleueldeckel 143G auf ein Ende der Pleuelstange 143D. Stecken Sie einen der Bolzen 143F in eines der Löcher im Pleueldeckel und ziehen Sie ihn mit dem Inbusschlüssel 142D fest.

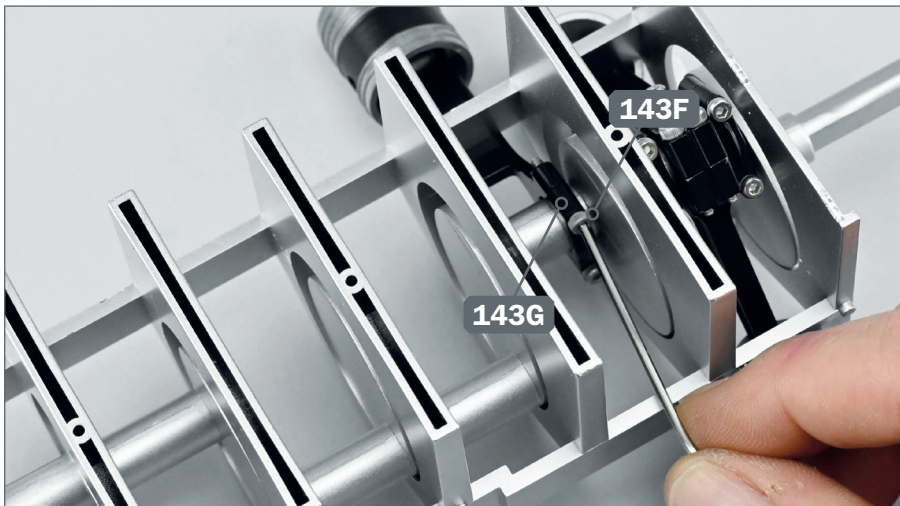

- 7** ▶ Drehen Sie die Baugruppe um und schließen Sie die Befestigung des Pleueldeckels 143G ab, indem Sie einen weiteren Bolzen 143F in dem verbleibenden Loch befestigen.

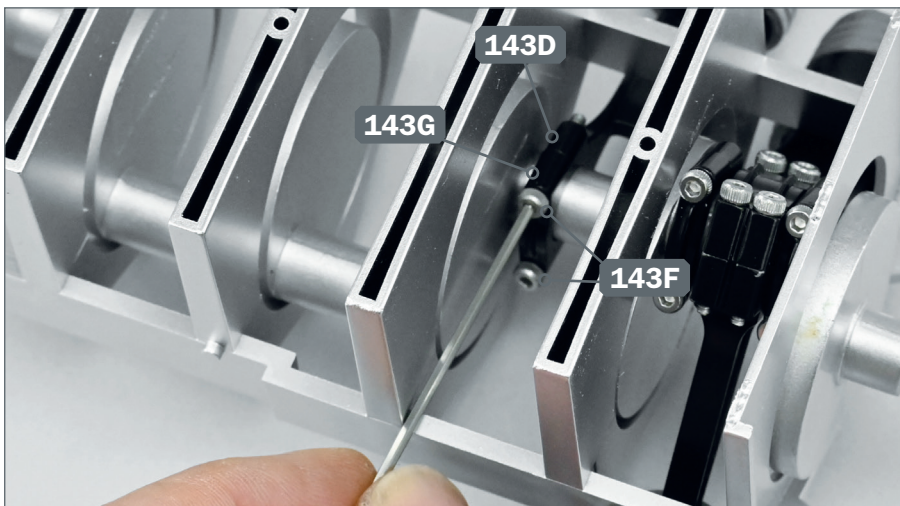

- 8** ▶ Bringen Sie den zweiten einzelnen Pleueldeckel 143G am anderen Ende der Pleuelstange 143D an. Stecken Sie die beiden verbleibenden Bolzen 143F in ihre Löcher und ziehen Sie sie mit dem Inbusschlüssel fest.

DAS BAUERGBNIS

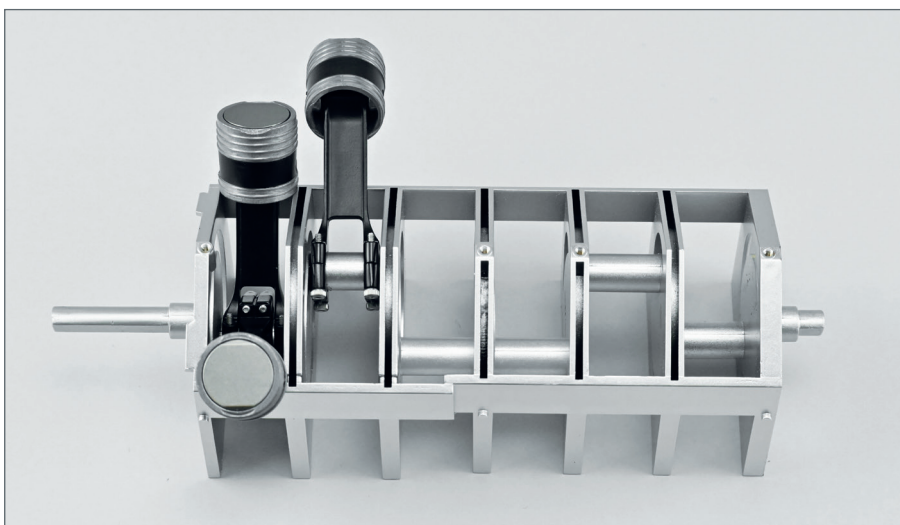

- ▶ Sie haben zwei weitere Kolben auf der Kurbelwelle angebracht.